

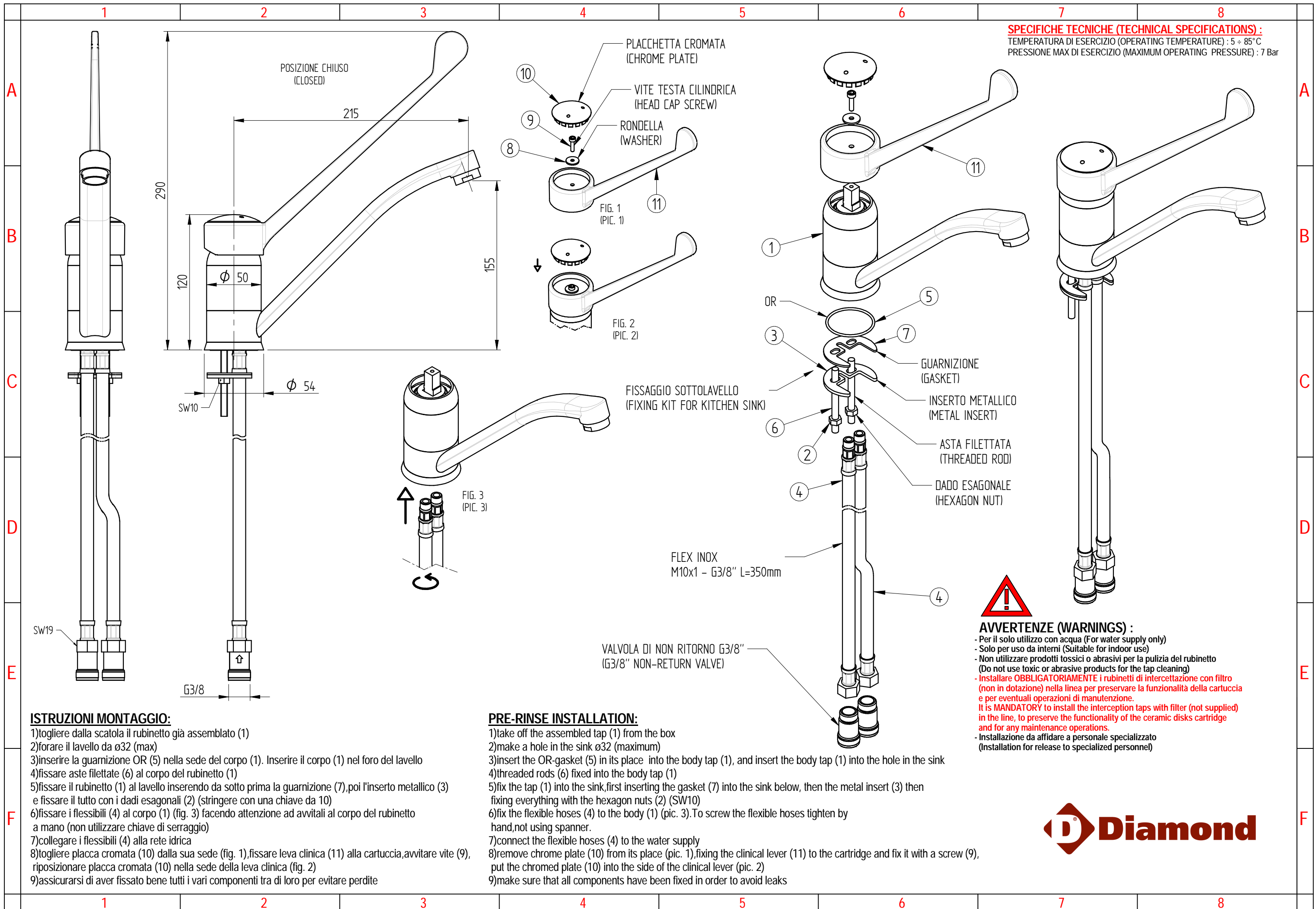

**MOD : CW2002-MT**

**Production code : R02B1020224**



**SPECIFICHE TECNICHE (TECHNICAL SPECIFICATIONS):**  
 TEMPERATURA DI ESERCIZIO (OPERATING TEMPERATURE) : 5 ± 85°C  
 PRESSIONE MAX DI ESERCIZIO (MAXIMUM OPERATING PRESSURE) : 7 Bar

**ISTRUZIONI MONTAGGIO:**

- 1) togliere dalla scatola il rubinetto già assemblato (1)
- 2) forare il lavello da ø32 (max)
- 3) inserire la guarnizione OR (5) nella sede del corpo (1). Inserire il corpo (1) nel foro del lavello
- 4) fissare aste filettate (6) al corpo del rubinetto (1)
- 5) fissare il rubinetto (1) al lavello inserendo da sotto prima la guarnizione (7), poi l'inserto metallico (3) e fissare il tutto con i dadi esagonali (2) (stringere con una chiave da 10)
- 6) fissare i flessibili (4) al corpo (1) (fig. 3) facendo attenzione ad avvitali al corpo del rubinetto a mano (non utilizzare chiave di serraggio)
- 7) collegare i flessibili (4) alla rete idrica
- 8) togliere placca cromata (10) dalla sua sede (fig. 1), fissare leva clinica (11) alla cartuccia, avvitare vite (9), riposizionare placca cromata (10) nella sede della leva clinica (fig. 2)
- 9) assicurarsi di aver fissato bene tutti i vari componenti tra di loro per evitare perdite

**PRE-RINSE INSTALLATION:**

- 1) take off the assembled tap (1) from the box
- 2) make a hole in the sink ø32 (maximum)
- 3) insert the OR-gasket (5) in its place into the body tap (1), and insert the body tap (1) into the hole in the sink
- 4) threaded rods (6) fixed into the body tap (1)
- 5) fix the tap (1) into the sink, first inserting the gasket (7) into the sink below, then the metal insert (3) then fixing everything with the hexagon nuts (2) (SW10)
- 6) fix the flexible hoses (4) to the body (1) (pic. 3). To screw the flexible hoses tighten by hand, not using spanner.
- 7) connect the flexible hoses (4) to the water supply
- 8) remove chrome plate (10) from its place (pic. 1), fixing the clinical lever (11) to the cartridge and fix it with a screw (9), put the chromed plate (10) into the side of the clinical lever (pic. 2)
- 9) make sure that all components have been fixed in order to avoid leaks



**AVVERTENZE (WARNINGS):**

- Per il solo utilizzo con acqua (For water supply only)
- Solo per uso da interni (Suitable for indoor use)
- Non utilizzare prodotti tossici o abrasivi per la pulizia del rubinetto (Do not use toxic or abrasive products for the tap cleaning)
- Installare **OBBLIGATORIAMENTE** i rubinetti di intercettazione con filtro (non in dotazione) nella linea per preservare la funzionalità della cartuccia e per eventuali operazioni di manutenzione. It is **MANDATORY** to install the interception taps with filter (not supplied) in the line, to preserve the functionality of the ceramic disks cartridge and for any maintenance operations.
- Installazione da affidare a personale specializzato (Installation for release to specialized personnel)

